



SAMPO ROSENLEW

www.sampo-rosenlew.fi



FR28 SKOTARE

För högkvalitativ gallring

FR28 Skotare

Sampo Rosenlew har svarat på kundernas förfrågan genom att utforma FR28 skotare som är optimerad för gallringsarbeten. Denna skotare, med en last kapacitet på upp till 10 ton, är utformad för att komplettera våra skördare. med sin låga egenvikt och höga styrvinkel är FR28 en lättmanuvrerad maskin för effektiv transport av virke från stubbe till avlägg.

CHASSI

FR28 skotaren används främst i gallringsskogar som hålls ganska täta. Detta kräver att skotaren är av lämplig storlek. De små dimensionerna är förenade med en optimerad viktfördelning mellan fram- och bakaxeln. I kombination med midjestyning med maxutslag på 45 grader ger detta en unikt lättmanövrerad maskin.

Botten är jämn och platt även under motorn. Skotarens bredd är 2679 mm (däck 710/40-22,5). Det rymliga chassit tillåter användning av 900 mm drivband för att undvika markskador. Lastutrymmets längd kan variera mellan 3,8 och 4,4 meter.

FR28 SKOTARE FÖR HÖGKVALITATIV GALLRING



TRANSMISSION

FR28 är utrustad med hydrostatisk-mekanisk transmission. Drivpumpen driver en mekanisk växellåda. Transmissionsaxlarna fördelar dragkraften till de främre och bakre boggierna. Dragkraften kan låsas mellan bak- och framaxel samt mellan varje boggi högra eller vänstra sida. NAF-boggierna garanterar en kontinuerlig dragkraft på totalt 13 ton.



MOTOR

Som kraftkälla använder vi steg 4 motor 49 AWF common rail diesel tillverkad av det finska företaget Agco Power som har årtionden av erfarenhet. Minimal bränsleförbrukning i kombination med långa serviceintervaller garanterar att denna lågmissions motor är billig att använda. Den ger 124 kW och ett vridmoment på 700 Nm (1500 rpm).

Sampo-Rosenlew – skogsmaskinens historia

Sampo-Rosenlews grundare, industrirådet Timo Prihti, föddes på en bondgård under 1940-talet. Detta betyder att från barnsben var han van att arbeta, inte bara på åkrar utan också i skogen. Där fick den unga mannen lära sig hur skogen skall skötas – effektivt och produktivt.

Då Timo Prihti i början av 1990-talet beslöt att fortsätta Rosenlews långa industriella traditioner med att grunda Sampo-Rosenlew Oy, fanns det ett behov av nya produkter. Prihti hade lagt märke till att skötselnivån i unga skogar hade försämrats genom åren, eftersom skoghuggaren höll på att försvinna. Eftersom det inte fanns maskiner att ersätta det manuella arbete, mögnade en ide om tillverkning av maskiner speciellt för gallring.

Industrirådet Prihti kan nu nöjt konstatera att beslutet var det rätta. Mången hektar skog gallras varje dag med maskiner tillverkad av Sampo-Rosenlew, vilka till vår allas glädje ger oss och för generationer framöver en kvalitativ skog.



HYTT

I Sampo Rosenlews fabrik tillverkas även den rymliga, tysta hytten som tillåter föraren att arbeta effektivt. Den uppfyller officiella säkerhetskrav och är speciellt utformad för användning i täta gallringskogor där de återstående träden måste lämnas oskadda. Den unika sikten över maskinen bidrar till att göra detta möjligt.

Hytten innehåller flera detaljer som gör det bekvämt samt lättare för föraren att arbeta. Det finns exempelvis en omkopplare som öppnar motorhuvens elektriska motor. Allt detta hjälper föraren att arbeta effektivt även under långa arbetsskift.



ERGONOMI

I den rymliga hytten har särskild hänsyn tagits till sikten. Den lägre delen av kranen är smalare, vilket tillåter obehindrad sikt i lastriktningen. Fönstren är placerade så att det är lätt att se hjulen.

Tack vare lågt motorvarvtal, intelligent hydraulsystem och högkvalitativ ljudisolering är hytten förvånansvärt tyst och bekväm. Den är utrustad med flertalet detaljer som gör förarens arbete enklare och trevligare: en kylsmörgåslåda till exempel.



SERVICE

Skotarens många servicevänliga detaljer vittnar om Sampo Rosenlews maskinkonstruktionstraditioner. Historien, som började så tidigt som på 1800-talet, fortsätter nu i form av en helt ny produkt.

En elektrisk oljepåfyllningspump och motorhuv som kan lyftas som en enhet med en elektrisk motor, ger en bild av den hänsyn som tagits till praktiskt servicearbete.

LASTUTRYMME

Även om virket från gallringsavverkning i första hand är relativt kort massaved, kan du även lasta sågtimmer. Lastutrymmets längd kan väljas från 3,8 upp till 4,4 meter.

KRAN

FR28 är utrustad med en kran med en räckvidd på upp till 10 meter, speciellt utformad för gallringsarbeten. Den låga kranstrukturen förbättrar sidostabiliteten och sikten. Kranen kan utrustas med en våg som kontrollerar lastvikten samt motverkar skadlig överbelastning.



Dimensioner

A	Längd mm		
	alternativ 1	8262	
	alternativ 2	8562	
B	Framaxel - Midjan mm	1850	
	C	Midjan - Bakaxel mm	
		alternativ 1	2350
alternativ 2		2650	
D	Bredd mm (med 710/40-22,5 däck)	2720	
	E	Höjd mm	3730
		F	Markfrigång mm
G			Bredd lastutrymme mm
	H		Lastutrymme, grindarea
		I	Längd lastutrymme mm
alternativ 1			3800
alternativ 2	4100		
J	Styrutslag	+/- 45°	

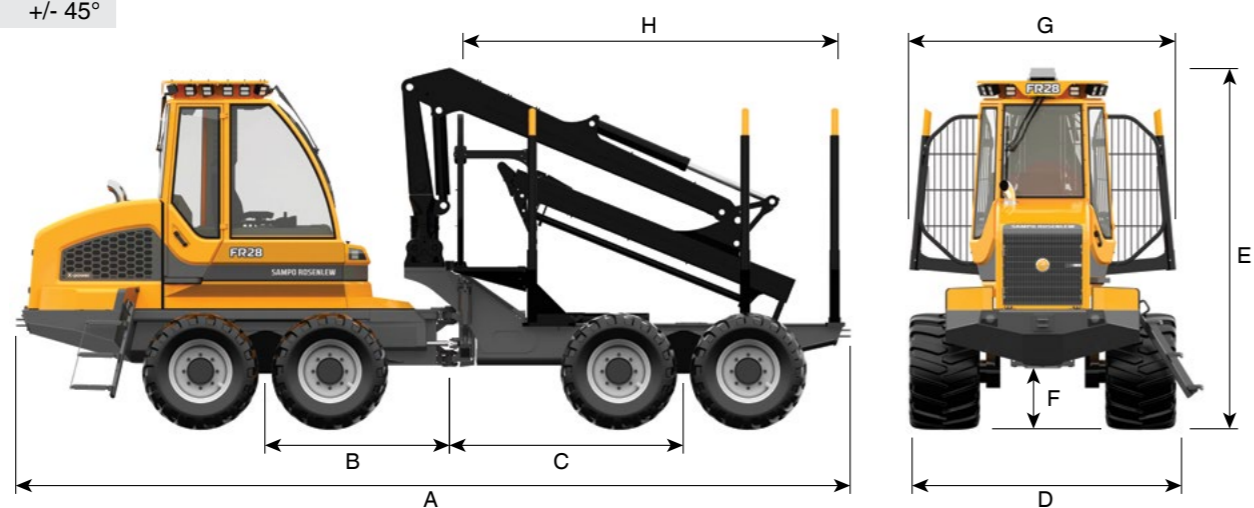
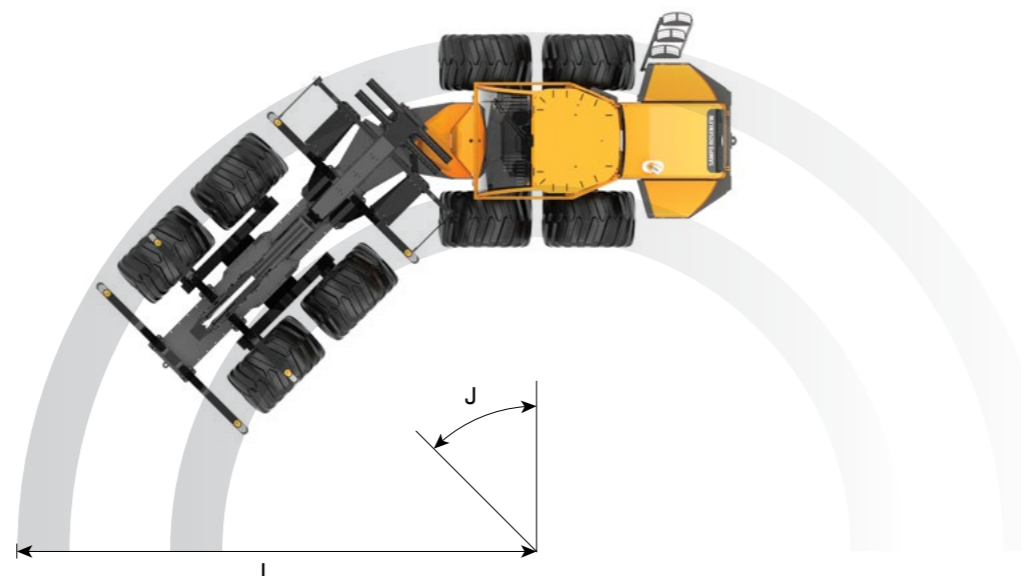

FR28 Teknisk information

Däck, framdel & bakdel	fram/bak	710/40-22.5 600/50-22.5
Notera: denna information är nominell och exakta siffror kan variera enligt tillverkningsavvikelser.		
vikt	Från	13 000 kg
Dimensioner	Längd	8262 mm
	Bredd	2720 mm (710/40-22.5 däck)
Lastkapacitet	Markfrigång	620 mm
	Maxlast	10 000 kg
Dieselmotor	Lastutrymme, grindarea	4 m ²
	Typ	Agco Power 49 AWF
Transmission	Capacitet	124 kW / 2100 rpm
	Vridmoment	700 Nm / 1100-1600 rpm
Styrning	Bränsletank	220 l.
	Typ	Hydrostatisk-mekanisk med differentialspärr
Bromsar	Körhastighet max.	25 km/h
	Dragkraft	130 kN
Hydraulik	Typ	Proportionell
	Styrutslag	+/- 45°
Elsystem	Typ	Våta bromsar fram och bak
	Flöde	Lastkännande
Kran	Tryck	220 l/min (2000rpm)
	Tankvolym	215 bar
Elsystem	Batterier	125 l
	Generator	2 x 145 Ah, 24 V
Kran	Start	100 A
	Arbetsbelysning	4kW
Kran	Typ	16 st.
	Räckvidd	Mesera F59 / Kesla 600
Kran	Rotator	Mesera 7,2/8,5/10 m / Kesla 7,7/8,2/10 m
	Länk	Sampo Hydraulics MR8
Kran	Grip	Länk med riktningbroms
		Kesla proG28

Standardutrustning: AC, hydraulisk oljepåfyllningspump och vakuumpump, 2 brandsläckare, radio/CD, hydraulisk stege, verktygsats.



SAMPO ROSENLEW



Sampo Rosenlew Ltd

Konepajanranta 2A

P.O. Box 50

FI-28101 Pori, Finland

Tel. +358 207 550 555

Fax. +358 2 632 6546

www.sampo-rosenlew.fi